



M320

Pelle hydraulique
sur pneus

CAT[®]

Moteur 3116 T Cat [®]	98 kW/133 ch
Poids en ordre de marche	19 400 à 20 650 kg
Capacités du godet	0,41 à 1,35 m ³
Portée maxi au niveau du sol	11 180 mm
Profondeur de fouille maxi	7680 mm
Vitesse de translation maxi	20 km/h

Pelle hydraulique sur pneus M320 Cat

La référence en matière de mobilité, de polyvalence, de confort de conduite et de facilité d'entretien.

Le style élégant de la Famille 300, maintenant sur pneus

Les formes arrondies et lisses de la cabine et du châssis avec éclairage routier encastré répondent aux critères esthétiques actuels.

L'intérieur de la cabine frappe par son style moderne allié à des coloris doux et plaisants à l'œil. La M320 offre tout ce qu'un conducteur attend aujourd'hui d'une pelle sur pneus.

Un pas en direction d'une meilleure protection de l'environnement

Le Moteur 3116 T Caterpillar répond aux normes en matière d'émissions en vigueur dans le monde entier, y compris la directive 97/68/CE de l'Union européenne pour matériels de chantier

mobiles. Il offre en plus de faibles niveaux acoustiques aussi bien pour les spectateurs que pour le conducteur et le circuit hydraulique peut fonctionner à l'huile biodégradable (option). Résultat: une Pelle M320 respectueuse de l'environnement. **p. 8**



Circuit hydraulique très perfectionné

L'hydraulique load-sensing avec répartition du débit indépendante de la charge procure une conduite, une modulation et des possibilités multifonctions d'une qualité exceptionnelle. Jusqu'à quatre fonctions hydrauliques supplémentaires peuvent être ajoutées pour un maximum de souplesse d'emploi. **p. 10**

Electronique moderne

Un microprocesseur combiné avec l'électronique moderne permet d'enregistrer les interventions du conducteur et de gérer l'interaction entre le moteur et les pompes afin d'optimiser la consommation de carburant. **pp. 6-7**

Combinaisons flèche/bras optimales

Le choix de 2 flèches et de 5 différents bras vous permet de trouver la solution idéale pour chacun de vos chantiers. La conception assistée par ordinateur et l'analyse des contraintes sur l'ensemble des structures avant garantissent une combinaison longévité/poids optimum. **p. 9**

Entretien les pieds par terre

Tous les points d'entretien journalier sont accessibles depuis le sol. Le graissage des axes de timonerie avant se fait en un seul point centralisé, situé à hauteur d'homme, sur le pied de flèche droit. **p. 10**

La cabine, une nouvelle référence

Des manipulateurs à circuit piloté commandent toutes les fonctions des équipements avant et de l'orientation. La colonne de direction inclinable et les commandes au pied offrent un confort remarquable. Le tableau de bord informe le conducteur en permanence sur le fonctionnement de la machine. Des vitres largement dimensionnées assurent une excellente visibilité pour les déplacements sur route et le travail en espace restreint. Le siège entièrement réglable garantit un soutien lombaire confortable. Le chauffage, le dégivrage et le ventilateur, enclenchables du bout des doigts, alimentent la cabine en air filtré (chaud, frais ou froid avec climatiseur en option). **pp. 4-5**

Service client 5 étoiles Cat

Des prestations qui rentabilisent votre investissement, depuis l'achat jusqu'à la revente, notamment:

- Services de gestion du matériel pour une rentabilité optimale
- Services d'entretien pour protéger vos équipements
- Services prédictifs pour un taux de disponibilité maximum
- Services de rénovation pour des coûts de réparation plus bas
- Votre concessionnaire Caterpillar pour votre tranquillité d'esprit **p. 23**



Conduite dans un fauteuil

Espace généreux, visibilité panoramique et aménagement ergonomique, les gages d'une conduite confortable.

Accès facile

Des poignées judicieusement placées et les grands marchepieds montés sur le châssis facilitent l'accès à la cabine.

Cabine silencieuse

La cabine montée sur silentblochs et les panneaux d'insonorisation réduisent considérablement le niveau acoustique intérieur.

Siège tout confort

Le siège à suspension offre un réglage en fonction du poids du conducteur, un excellent soutien lombaire, des accoudoirs à hauteur réglable et de nombreuses autres possibilités de réglage.

Visibilité exceptionnelle

Les vitres largement dimensionnées garantissent une véritable vue panoramique, ce qui est particulièrement important lors des déplacements ou de travaux sur le réseau routier. Par temps pluvieux, un essuie-glace à parallélogramme assure un balayage efficace du pare-brise. La visibilité vers l'arrière est tout aussi remarquable grâce à l'absence d'un gros capot moteur. Le toit plein-ciel, monté de série, assure la visibilité vers le haut.

Excellente ventilation

Des volets d'air judicieusement placés avec ventilation par air pulsé et le chauffage/dégivrage procurent un maximum de confort. Le pare-brise en deux parties peut être réglé sur une multitude de positions. S'il pleut, la partie inférieure peut être inclinée vers l'intérieur pour maintenir un apport d'air frais. Le toit plein-ciel ouvrant augmente encore la ventilation de la cabine. Pour les températures ambiantes élevées, un climatiseur peut être monté en option.

Commandes ergonomiques

- Les contacteurs du tableau de bord ont été placés de façon optimale pour le confort du conducteur.
- Les témoins d'alarme sont facilement visibles sur la partie supérieure du tableau de bord.
- Les manipulateurs ne requièrent qu'un minimum d'effort et assurent un maximum de précision et d'efficacité grâce à leur faible course.
- Une place suffisante a été prévue pour des contacteurs supplémentaires et des pédales destinées aux équipements en option.





Gestion électronique Maestro

Un système électronique complétant le circuit hydraulique ultramoderne, conçu spécialement pour les pelles sur pneus.

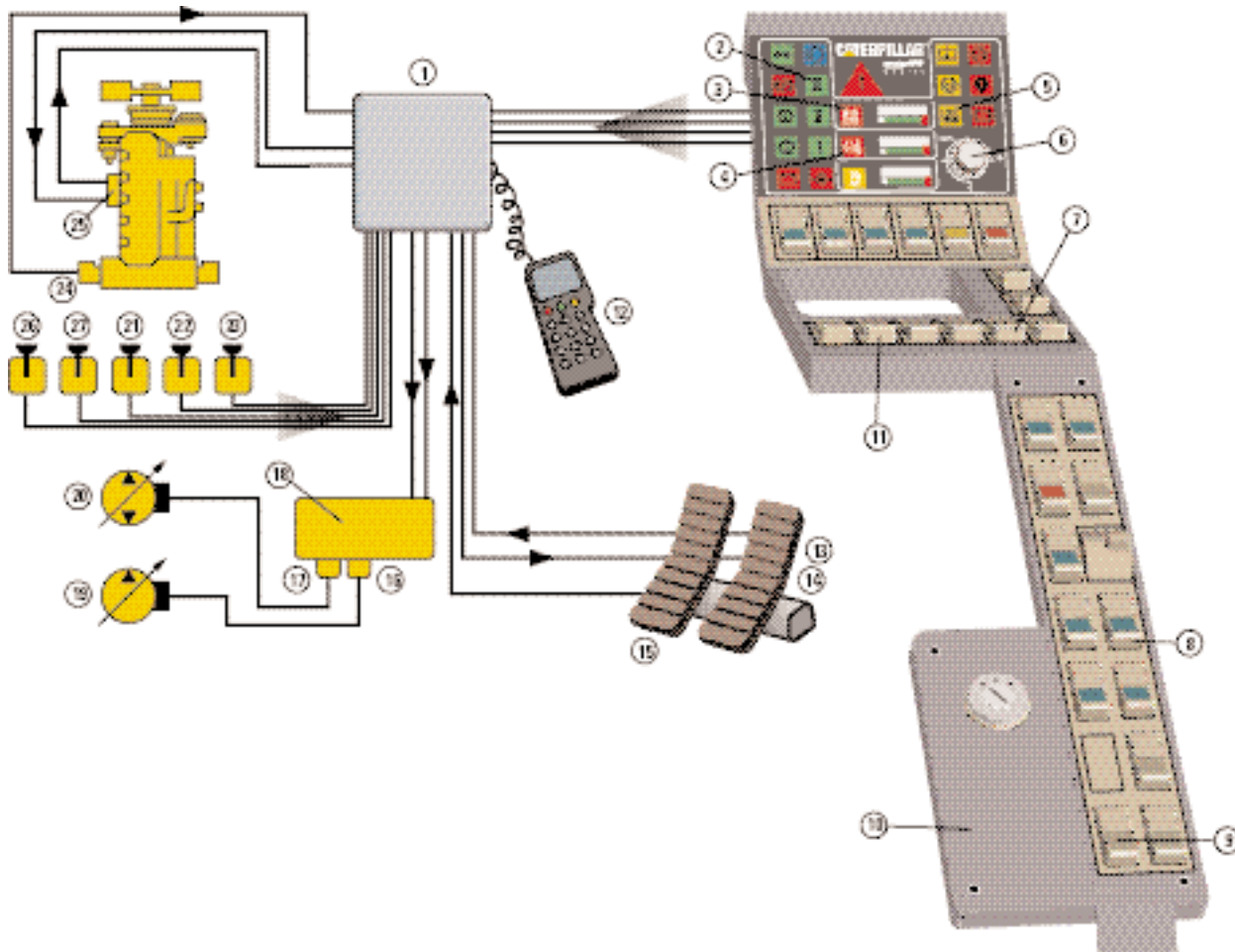

- | | | |
|---|--|--|
| 1 Microprocesseur | 10 Console côté droit | 19 Pompe principale |
| 2 Indicateur de mode de puissance III | 11 Contacteur de mode de puissance (I/II) | 20 Pompe d'orientation |
| 3 Température d'huile hydraulique – excessive | 12 Outil de diagnostic ou PC portable avec logiciel <i>Cat Electronic Technician</i> (E.T.) | 21 Contacteur de feux stop |
| 4 Température de liquide de refroidissement moteur – excessive | 13 Contacteur de pédale de translation | 22 Manoccontact AEC – pompe principale |
| 5 Température d'huile hydraulique – insuffisante | 14 Relais-contacteur de pédale de translation | 23 Manoccontact AEC – pompe d'orientation |
| 6 Cadran de régime moteur | 15 Manoccontact de frein | 24 Capteur de régime moteur |
| 7 Verrouillage du circuit de translation | 16 Soupape réductrice de pompe principale | 25 Servo de régulateur et capteur de retour |
| 8 Commande moteur automatique (AEC) | 17 Soupape réductrice de pompe d'orientation | 26 Manoccontact AEC – vérin de bras |
| 9 Contacteur auxiliaire | 18 Collecteur pilote | 27 Manoccontact AEC – vérin de flèche |

Circuit hydraulique ultramoderne

Circuit load-sensing Plus à centre fermé. Une pompe à pistons à cylindrée variable alimente les circuits de flèche, de bras, de godet, des stabilisateurs/lame et de translation.

Une pompe à engrenage alimente les circuits de direction, de freins et de pilotage ainsi que, le cas échéant, la fonction à moyenne pression.

Pompe d'orientation séparée

Une pompe à pistons à cylindrée variable et un moteur à pistons à cylindrée fixe alimentent le mécanisme d'orientation.

Ce circuit à centre fermé permet d'obtenir des performances et une précision optimales en tout temps.

Hydraulique efficace et modulable

Il est possible d'ajouter jusqu'à quatre distributeurs hydrauliques supplémentaires au groupe distributeur principal pour augmenter le nombre de fonctions hydrauliques. De plus, un circuit auxiliaire moyenne pression est également disponible, ce qui augmente les possibilités de l'hydraulique presque jusqu'à l'infini.

Panneau de commande Maestro

La console sur le côté droit (voir ci-contre) comprend les contacteurs pour le choix du mode de puissance, pour la commande moteur AEC, pour l'éclairage, l'essuie-glace et le lave-glace de pare-brise et le choix de la vitesse de translation.

Circuit électronique intégré

Un microprocesseur contrôle et commande l'ensemble des paramètres et des fonctions de la M320. Le microprocesseur a été spécialement conçu pour les pelles sur pneus dans le but d'optimiser le rendement du moteur et du circuit hydraulique.

Ce système de gestion électronique surveille et commande les fonctions suivantes:

Régime moteur via un potentiomètre – L'élément de commande du moteur diesel est contrôlé par un potentiomètre situé sur le tableau de bord. Un bouton sur le manipulateur droit permet de ramener manuellement et instantanément le régime moteur au ralenti.

Trois modes de puissance – Le conducteur peut choisir le mode procurant le régime moteur et le débit hydraulique optimaux, sans perte au niveau de la force hydraulique.

Mode III – Réservé à la translation. S'engage automatiquement. Procure une vitesse au sol et un effort à la barre maximums.

Mode II – Mode normal, pour le chargement de camions, le creusement de tranchées et le travail courant au marteau hydraulique.

Mode I – Mode économie, pour le levage, la pose de canalisations, le talutage, le nivelage, le profilage et le travail en espace restreint ainsi que pour les travaux de précision. Réduit la consommation de carburant au minimum.

Commande de régime moteur automatique – Retour automatique au ralenti lorsque la machine n'est pas sollicitée pour réduire le bruit et la consommation de carburant.

Système de régulation électronique – Adapte en permanence le débit des pompes à la puissance fournie par le moteur de sorte que la vitesse du moteur diesel reste quasiment constante.

Dispositifs de sécurité – Le fonctionnement à pleine puissance est neutralisé lorsque la température du moteur est trop élevée ou que celle du circuit hydraulique est trop basse ou trop élevée.

Système de diagnostic – Un outil de diagnostic permet d'identifier les paramètres et les codes incident.

Réglage de la vitesse maximum (option) – Ce dispositif maintient automatiquement la vitesse de translation pour ménager le conducteur en cas de déplacements longs. Le dispositif est neutralisé dès que l'on serre le frein.

Moteur 3116 T Cat

Moteur à émissions réduites, à la pointe du progrès en matière de protection de l'environnement.

- Moteur peu poussé de 98 kW, rapport cylindrée/puissance élevé de 15,2 kW/l et régime lent garantissant une grande longévité et une fiabilité exceptionnelle.
- Le moteur 3116 T est conforme à la Directive 97/68/CE de l'Union européenne relative aux émissions à l'échappement des machines de chantier mobiles et aux prescriptions de l'agence américaine EPA concernant les matériels de chantier.
- Moteur quatre temps très performant avec excellent rendement énergétique. Dosage précis du carburant pour une consommation réduite.
- Conception garante d'une longue durée de service avec de grandes surfaces portantes, des soupapes stellitées, des poussoirs à galet de faible poids et des joints de vilebrequin facilement remplaçables.
- Importante réserve de couple au régime moyen, spécialement étudiée pour les applications de pelle.
- Moteur monté longitudinalement sur le côté droit pour un accès facile depuis le sol au filtre à huile, à l'orifice de remplissage d'huile, au robinet de vidange d'huile, au filtre à carburant, au tendeur de courroie et à la jauge à huile.
- Les faibles niveaux acoustiques font de la M320 une machine très agréable, respectueuse de l'environnement: $L_{pA} - 72$ dB(A); $L_{wA} - 102$ dB(A)

Mesures dynamiques selon ISO 6396 ou 95/27/CE.

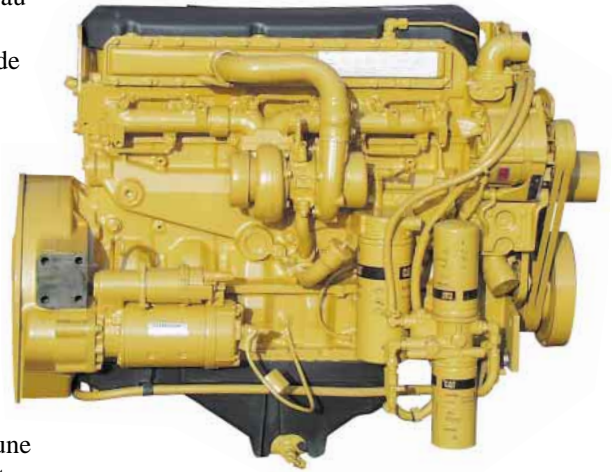

Châssis, stabilisateurs, lame et essieux

Châssis et essieux parfaitement adaptés pour un maximum de souplesse et de mobilité.

Châssis – Structure mécanosoudée robuste et durable construite à partir de sections massives et de plaques plus minces pour un maximum de rigidité. Châssis analysé selon la méthode des éléments finis. Lame et stabilisateurs montés par clavetage.

Essieux – Essieux surdimensionnés. L'essieu avant offre la meilleure oscillation et les meilleurs angles de braquage de toute la profession, garantis d'une souplesse d'emploi et d'une mobilité optimales.

Stabilisateurs – Pour une bonne stabilité lors de travaux de creusement et de levage. Commande individuelle facilitant la mise à niveau de la machine sur terrain inégal. Montage par clavetage, avec protections de vérin fournies de série. Se montent à l'avant et/ou à l'arrière.

Lame – Un complément très utile pour le nivelage, le remblayage ou le nettoyage. Peut être utilisée pour améliorer la stabilité de la machine lors du creusement ou du levage. Montage par clavetage, à l'avant et/ou à l'arrière, avec protections de vérin fournies de série.

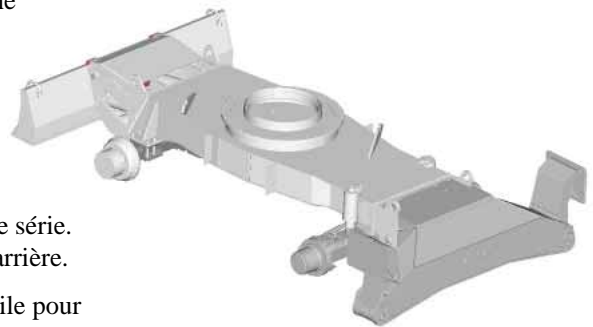

Flèches et bras

Choisissez la combinaison flèche/bras la mieux adaptée à vos besoins spécifiques.
Pour des renseignements détaillés, consultez le concessionnaire Cat.

1 Flèche monobloc de 5,65 m – pour les applications courantes. Constituée de sections massives et de plaques plus minces pour un minimum de poids et un maximum de longévité. Analysée selon la méthode des éléments finis. Recommandée pour le travail au marteau hydraulique.

2 Flèche à volée variable (VA) de 5,41 m – Pour une meilleure visibilité et un meilleur équilibre lors des déplacements sur routes. Convient spécialement pour le travail en espace restreint. Constitué de sections massives et de plaques plus minces pour un minimum de poids et un maximum de longévité. Analysée selon la méthode des éléments finis.

Bras – 5 longueurs au choix pour une grande souplesse d'emploi. Construits à partir de sections massives et de plaques plus minces pour un minimum de poids et un maximum de longévité. Analysés selon la méthode des éléments finis.

- Bras court: 1,9 m
- Bras moyen: 2,5 m
- Bras long: 2,9 m
- Bras extra-long: 4,2 m
- Bras de manutention: 3,4 m.

Version industrielle – Pour les applications industrielles ou agricoles, optez pour la flèche la mieux adaptée et pour le bras de manutention de 3,4 m. Ce type de bras peut recevoir des outils de travail à montage suspendu.

Timonerie de godet – Deux timoneries de godet au choix, l'une avec, l'autre sans soupape de dérivation.

3 Analyse des éléments finis – Grâce à la méthode FEA, une structure de châssis et de châssis porte-tourelle stable et rigide a pu être réalisée. L'analyse s'est aussi étendue aux pièces de la timonerie (flèche, bras) pour un maximum de robustesse et une vaste plage de travail et afin d'optimiser le rapport poids/résistance à la fatigue, y compris pour la flèche à déport.

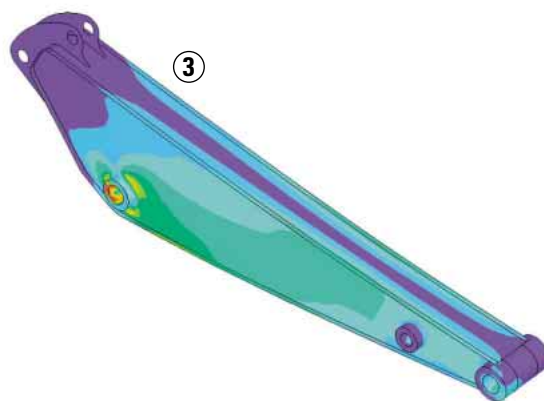

Hydraulique

L'hydraulique de la M320 assure des performances et un rendement supérieurs.

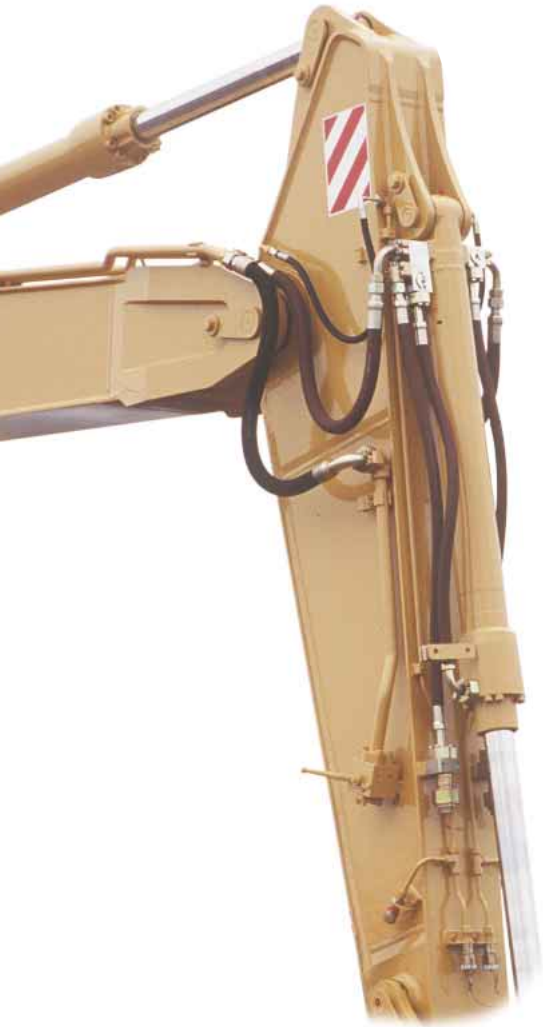

Circuit hydraulique efficace et modulable

– Les différents organes hydrauliques ont été rapprochés afin de réduire au minimum les pertes dues au frottement. La répartition du débit indépendante de la charge et la pompe d'orientation séparée garantissent en tout temps un maximum de puissance.

- Répartition du débit indépendante de la charge et circuit de commande avec coupure de la pression. Le débit des pompes est réparti séparément et proportionnellement aux circuits demandeurs. Ce débit sur demande permet d'utiliser plusieurs fonctions simultanément.
- Des distributeurs en option peuvent être ajoutés au bloc principal pour augmenter encore la souplesse d'emploi de la machine.

Flexibles et raccords XT Caterpillar – répondant aux exigences en matière de souplesse et de robustesse imposées par les applications de pelles sur pneus. Les raccords à joints toriques axiaux assurent une étanchéité parfaite et garantissent un fonctionnement sûr, exempt de fuites.

Canalisations pour marteau (option)

– Montées en usine, ces canalisations sont prévues pour des accessoires à simple action. Commande de marteau spéciale par pédale pour un maximum de confort et de précision. L'implantation judicieuse des flexibles garantit une protection et une longévité optimales.

Canalisations hydrauliques haute pression (option)

– Montées à l'usine, elles sont destinées aux équipements faisant intervenir une deuxième fonction, tels que cisailles et broyeurs requérant un débit et une pression maximums. L'implantation judicieuse des flexibles assure une protection et une longévité optimales.

Canalisations hydrauliques moyenne pression (option)

– Montées à l'usine, elles sont prévues pour les outils rotatifs à double action tels que godets de curage orientables et bennes preneuses rotatives. L'implantation judicieuse des flexibles assure une protection et une longévité optimales.

Facilité d'entretien

Entretien simplifié... synonyme d'économies et de gain de temps.

Entretien facile et rapide se traduisant par une meilleure disponibilité et une plus grande valeur de la machine.

Points d'entretien accessibles depuis le sol pour le séparateur d'eau, le filtre à huile moteur, les batteries, le niveau de liquide de refroidissement, le niveau de réservoir de lave-glace, le filtre à carburant, la jauge à huile moteur, le niveau d'huile hydraulique, le filtre à air et le filtre du circuit pilote.

Filtres et emplacements de filtre facilitant les interventions.

- Filtre à air avec tube central à double paroi et préfiltre incorporé pour une filtration plus efficace. Remplacement sans outil.
- Un témoin dans la cabine avertit le conducteur lorsque le moment est venu de remplacer le filtre.
- Filtre à huile moteur, filtre à carburant et séparateur d'eau placés de façon à faciliter l'accès.
- Filtre de circuit pilote hydraulique empêchant les substances contaminantes de pénétrer dans le circuit de pilotage.

Séparateur d'eau éliminant l'eau du carburant, même sous pression. Situé dans le compartiment moteur.

Bloc de graissage à distance sur le châssis de tourelle avec deux graisseurs pour le roulement de tourelle et un pour l'équipement avant. Facilite le graissage de points d'accès difficile.

Godets et outils de travail

Un vaste choix de godets et d'outils de travail pour optimiser les performances de la machine. Spécialement conçus et construits selon les critères Caterpillar en matière de longévité.

Outils de travail – Un vaste éventail d'outils de travail proposé par votre concessionnaire Cat pour la Pelle sur pneus M320, comprenant notamment des attaches rapides, des grappins ainsi que des outils de démolition et de tri tels que cisailles, broyeurs et marteaux hydrauliques.

Choix de la pointe

Les pointes suivantes sont livrées pour les godets de la M320:

- Pointes longues
- Pointes courtes
- Pointes abrasion
- Pointes pénétration
- Pointes super-pénétration de coin
- Pointes larges

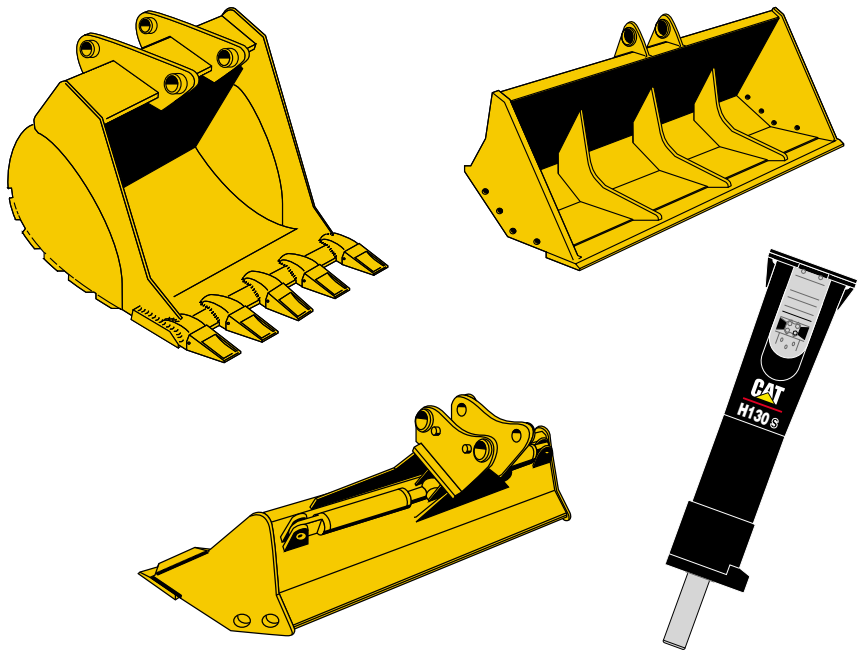

Caractéristiques des godets

		Godet normal							
A	Largeur d'attaque	mm	600	750	1000	1100	1250	1400	1500
B	Rayon aux dents	mm	1423	1423	1423	1423	1423	1423	1423
	Capacité SAE	m ³	0,41	0,55	0,81	0,90	1,05	1,20	1,35
	Poids avec dents	kg	540	560	600	685	740	780	810
	Nombre de dents		3	3	4	5	5	6	6
		Godet pour service extrême		Godet curage de fossés					
A	Largeur d'attaque	mm	1200	1250	1800	2000	2000	2300	2000
B	Rayon aux dents	mm	1340	1423	1244	1300	1400	1244	896
	Capacité SAE	m ³	0,90	1,05	0,48	0,58	0,70	0,62	0,70
	Poids avec dents	kg	710	750	*477	*680	*720	*569	640
	Nombre de dents		5	5					
					orientable	orientable	orientable	orientable	fixe

Godets avec porte-pointe à souder.

Godets disponibles avec ou sans réglage.

Les poids s'entendent pointes comprises.

* Pointes J300 requises. Les godets sans * utilisent des pointes J250.

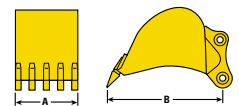

Godets (options) – Une gamme complète de godets normaux spécialement conçus par Cat assurent un maximum de polyvalence. Ils sont tous livrés avec ou sans dispositif de réglage.

Toute une série de godets fixes ou orientables pour le curage de fossés complètent notre offre.

Choix de pointes de type J250 / J300.

Moteur

Moteur diesel 3116 T Caterpillar à turbocompresseur et refroidisseur d'admission, quatre temps, 6 cylindres.

Puissances à 2300 tr/min	kW	ch
Puissance brute	104,5	142
Puissance nette	98	133

Les puissances suivantes sont également valables à 2300 tr/min dans les conditions spécifiées par la norme indiquée:

Puissance nette	kW	ch
ISO 9249	98	133
CEE 80/1269	98	133

Dimensions

Alésage	102 mm
Course	130 mm
Cylindrée	6,6 l
Couple maxi	608 Nm
Réserve de couple	19% à 1400 tr/min

- Moteur à faibles émissions, conforme à la Directive 97/68/CE relative aux émissions des machines de chantier mobiles et aux prescriptions de l'agence américaine EPA concernant les matériels de chantier.
- Le montage longitudinal sur le côté droit facilite l'accès, depuis le sol, aux points d'entretien suivants: filtre à huile, orifice de remplissage d'huile, robinet de vidange d'huile, filtre à carburant, tendeur de courroie, jauge à huile.
- Circuit de démarrage électrique 24V avec alternateur de 55A et deux batteries Caterpillar sans entretien de 12V, 100 Ah.
- Filtre à air du type à sec avec joint radial et éléments primaire et de sécurité. Entretien et remplacement faciles.
- Maintien de la puissance intégrale jusqu'à 2950 m d'altitude.

Freins

De série, freins de manœuvre sans entretien, à disques humides, sur les deux essieux.

- Système de frein entièrement hydraulique, alimenté par une pompe à engrenage séparée, montée sur le moteur.
- Double circuit de freinage pour un maximum de sécurité
- Deux accumulateurs hydrauliques préchargés séparés, un par circuit, pour un maximum de sécurité.
- Frein de stationnement à disques logés dans le carter de boîte. Serré par ressorts, desserré par pression hydraulique.

Essieux et réductions finales

Essieux avec réducteurs à planétaires dans chaque roue.

- Traction intégrale.
- Carters d'essieu en fonte vermiculaire pour une robustesse et une longévité maximums.
- Essieu avant directeur, oscillant de 9° pour une stabilité et une maniabilité supérieures sur terrain accidenté.
- Essieu avant verrouillable depuis le poste de conduite dans n'importe quelle position pour obtenir une stabilité de travail optimal.

Garde au sol (avec pneus standard)	360 mm
Capacité de charge statique par essieu	40 000 kg

Une conception respectueuse de l'environnement

La M320 présente une série de caractéristiques favorisant la protection de l'environnement.

- Faible consommation de carburant. Par rapport à la puissance et aux performances, la M320 se distingue par une remarquable sobriété.
- Huile hydraulique biodégradable. Sur la M320, vous pouvez utiliser une huile hydraulique biodégradable pour répondre aux prescriptions en vigueur dans certains pays et limiter les atteintes à l'environnement.
- La M320 se caractérise par des niveaux de pression et de puissance acoustiques extrêmement bas.
- Le moteur à émissions réduites est conforme à la Directive 97/68/CE en matière d'émissions, relative aux machines de chantier mobiles.

Niveaux d'émissions	g/kWh
Hydrocarbures (HC)	inférieur à 1,3
Monoxyde de carbone (CO)	inférieur à 5,0
Oxyde d'azote (NO _x)	inférieur à 9,2

Niveaux acoustiques

L_{PA} – 72 dB(A); L_{WA} – 102 dB(A)

Mesures dynamiques selon ISO 6396 ou 95/27/CE.

Hydraulique

Circuit hydraulique principal

Débit maxi	320 l/min
Pression maxi	
Equipements	330 bar
Translation	330 bar
Circuit pour levage de charges lourdes (option)	370 bar

Circuit de pilotage

Débit maxi	15 l/min
Pression maxi	32 bar

Système de gestion électronique Maestro

Le microcontrôleur surveille et commande l'interaction entre le moteur et l'hydraulique.

- Passage automatique au mode de puissance III dès que la translation est sollicitée afin de profiter au maximum de la puissance.
- Equilibrage automatique entre le débit des pompes et la puissance moteur en modes de puissance I et II afin d'optimiser le rendement de la machine.
- Commande moteur automatique (AEC) avec passage automatique au ralenti pour réduire le bruit et la consommation de carburant et augmenter le confort de conduite.
- Trois modes de puissance: translation, standard et économie.
- De série, circuit électrique de secours pour le microprocesseur avec contacteur dans la cabine.
- La fonction de diagnostic central mémorise les paramètres des circuits ou les incidents. Ces données peuvent être visualisées par le mécanicien du concessionnaire au moyen d'outils de diagnostic portables, ce qui accélère l'analyse et le dépannage.

Direction

Entièrement hydraulique, entraînée par une pompe à engrenage séparée montée sur le moteur.

- Circuit de direction sans entretien.
- Vérin de direction intégré dans le pont avant pour une meilleure protection.
- Angle de braquage de 35° pour un diamètre de braquage réduit et une excellente mobilité.
- Circuit de direction de secours en option, alimenté par batterie.

Diamètre de braquage extérieur 13,5 m

Diamètre de braquage de travail
avec flèche monobloc 18,8 m
avec flèche VA 15,5 m

Boîte de vitesses

Boîte powershift à deux vitesses, traction intégrale en permanence.

- Sens de marche et vitesse commandés par une seule pédale située sur le côté droit de la colonne de direction.
- Dispositif de sécurité empêchant le rétrogradage tant que la vitesse au sol prééglée n'a pas été atteinte.
- Protection contre le surrégime limitant la vitesse en descente, en marche AV et AR.
- En option, arbre de transmission en deux parties avec cardan intermédiaire pour augmenter la garde au sol.
- Boîte de vitesses flasquée au carter de différentiel du pont arrière pour un maximum de protection par l'essieu et le bas de caisse, ainsi que pour une garde au sol supérieure.
- De série, vitesse extra-lente.
- En option, verrouillage de la vitesse de translation pour un maximum de confort grâce au maintien automatique de la vitesse lors de déplacements longs.

Vitesses

Gamme chantier, marche AV et AR	5 km/h
Gamme translation, marche AV	20 km/h
Gamme translation, marche AR	20 km/h
Vitesse extra-lente (gamme chantier)	2-3 km/h
Vitesse extra-lente (gamme translation)	11-16 km/h
Effort à la barre	105 kN
Pente franchissable	57%

Pneumatiques

De série, pneus jumelés 10.00-20.

Pneus en option:

- 10.00-20 (jumelés à bandages),
- 18R 19.5 XF (super, simples).
- 18R 22.5 XF (super, simples).

Contenances

	Litres
Réservoir de carburant	370
Circuit de refroidissement	35
Graissage	
Moteur	21
Pont arrière, différentiel	12
Essieu directeur avant, différentiel	11
Réductions finales avant (chacune)	2
Réductions finales arrière (chacune)	1,5
Boîte de vitesses powershift	3
Circuit hydraulique (y compris réservoir)	300
Réservoir hydraulique	205

Commandes

Deux manipulateurs pilotés commandent la flèche, le bras, le godet et l'orientation (grille SAE).

Manipulateur droit

- En avant et en arrière pour abaisser et lever la flèche.
- A gauche redressement du godet, à droite vidage.
- Le bouton au sommet du levier permet de commander un circuit auxiliaire dans un seul sens (option).

Manipulateur gauche

- En avant sortie du bras, en arrière rappel du bras.
- Les mouvements latéraux commandent le sens de rotation de la tourelle.
- Le bouton au sommet du levier permet de commander un circuit auxiliaire dans un seul sens (option).
- Frein de tourelle par bouton au sommet du manipulateur.

Pédales à droite de la colonne de direction

- La pédale immédiatement à droite de la colonne de direction commande le frein de manœuvre. Enfoncée à fond, elle bloque automatiquement l'essieu oscillant.
- La pédale à bascule commandant le sens de marche se trouve à droite de la pédale de frein.

Pédales à gauche de la colonne de direction

- La pédale immédiatement à gauche de la colonne de direction commande la flèche à volée variable (VA).
- La pédale de commande de marteau ou d'une fonction auxiliaire haute pression (options) se trouve à gauche de la pédale de commande de flèche VA.

Console gauche relevable pour entrer et sortir. Le fait de relever la console neutralise l'ensemble des fonctions hydrauliques, à l'exception de la direction. Pour le démarrage du moteur, la console doit être en position relevée.

Mécanisme d'orientation

Entraînement par pompe à pistons axiaux à cylindrée variable et moteur à pistons axiaux à cylindrée fixe.

- Circuit hydraulique à centre fermé, débit et couple contrôlés par un limiteur pour des performances et une commande optimale de l'orientation. Le fonctionnement de la tourelle dépend du mode de puissance sélectionné.
- Réducteur d'orientation à planétaires à double réduction.
- Graissage par barbotage.
- Couronne d'orientation sans entretien.
- Couple de freinage constant réglable pour la rotation libre lorsque la commande d'orientation a été relâchée.
- Couple de verrouillage maximum à la pression de fonctionnement lorsque la tourelle est en position de repos.
- Serrage automatique du frein de tourelle lorsque la fonction de rotation n'a pas été sollicitée pendant 3,5 secondes. Frein d'urgence par bouton sur le manipulateur.
- De série, broche de verrouillage de la tourelle, actionnée depuis la cabine pour le transport de la machine.

Circuit d'orientation

Débit maxi	112 l/min
Pression maxi	340 bar
Couple de rotation	56,6 kNm
Vitesse maxi de rotation	9,4 tr/min

Poids

Les poids moyens en ordre de marche s'entendent avec godet normal, plein de réservoir de carburant et poids du conducteur. En option, contrepoids supplémentaire de 600 kg.

Bras	Flèche monobloc 1 jeu de stabilisateurs/lame kg	Flèche VA avec lame uniquement kg
1900 mm	20 360	19 410
2500 mm	20 380	19 470
2900 mm	20 520	19 610
4200 mm	20 640	19 730

Les équipements ci-dessous entraînent les modifications de poids suivantes:

Flèche monobloc	-	-620
Flèche VA	+620	-
Lame uniquement	-1280	-
1 jeu de stabilisateurs uniquement	-900	+380
2 jeux de stabilisateurs	+380	+1660
1 jeu de stabilisateurs/lame	-	+1280

Châssis avec lame uniquement

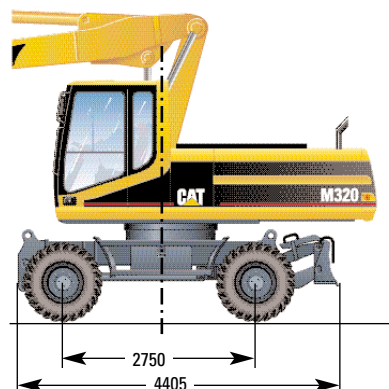

Dimensions

Toutes les dimensions sont approximatives – cotes en mm

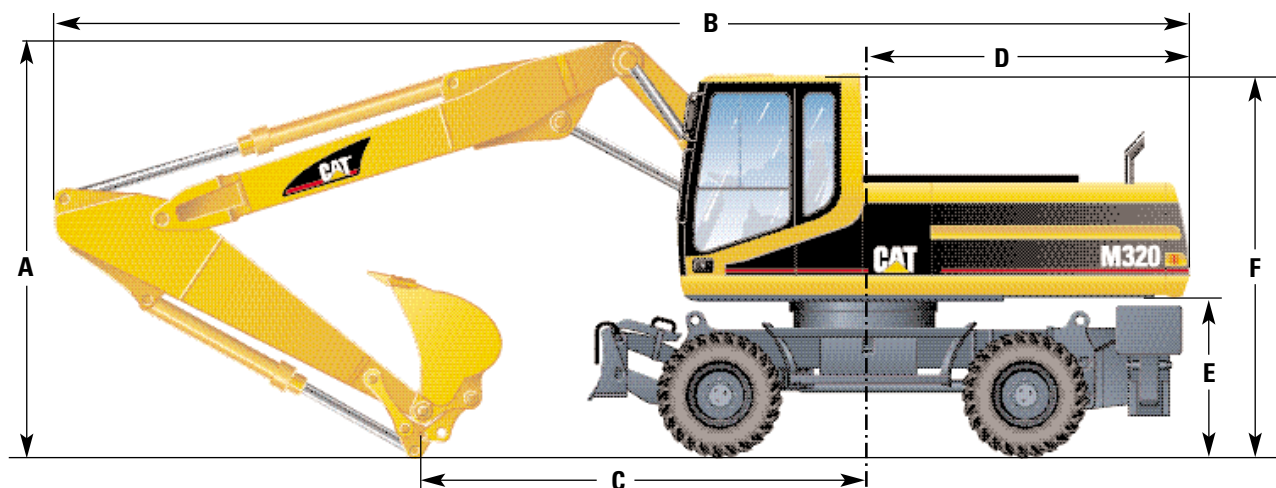

	Flèche monobloc	Flèche VA
A Hauteur d'expédition		
Avec bras de 1900 mm	3280	3310
Avec bras de 2500 mm	3210	**
Avec bras de 2900 mm	**	**
Avec bras de 4200 mm	*3470	*3400
B Longueur d'expédition		
Avec bras de 1900 mm	9770	9520
Avec bras de 2500 mm	9550	9310
Avec bras de 2900 mm	9660	9270
Avec bras de 4200 mm	*9700	*9270
C Point d'appui timonerie - axe de tourelle		
Avec bras de 1900 mm	4810	4610
Avec bras de 2500 mm	3670	3460
Avec bras de 2900 mm	3060	2840
Avec bras de 4200 mm	*2280	*2150

D Rayon de pivotement arrière	2700
E Garde au sol du contrepoids	1310
F Hauteur au sommet de la cabine	3145

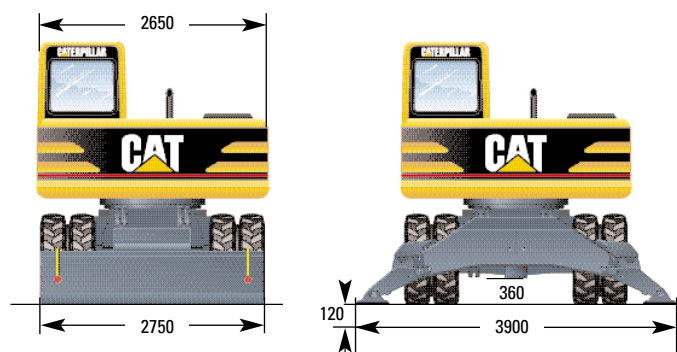

* Godet déposé

** Au sommet de la cabine

Châssis avec 2 jeux de stabilisateurs

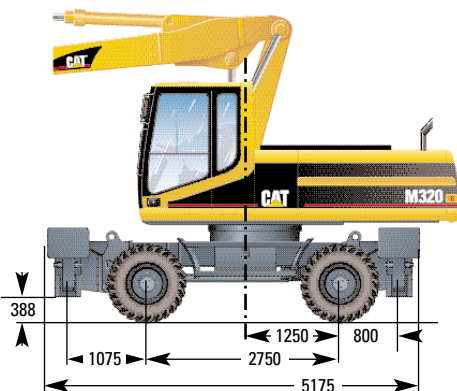

Châssis avec 1 jeu de stabilisateurs et lame

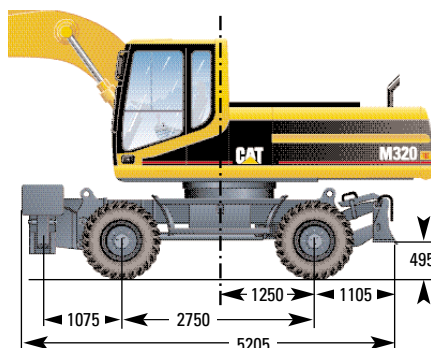

Position pour déplacement sur route avec bras de 2,4 m

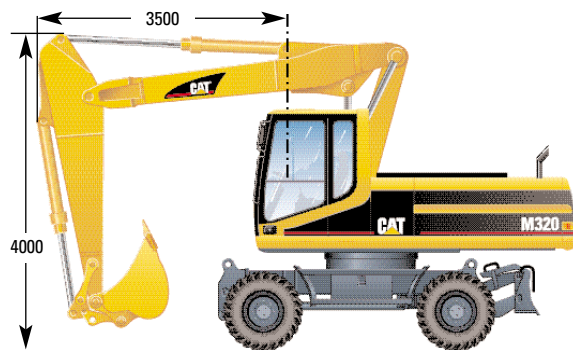

Plages de travail

Avec flèche monobloc

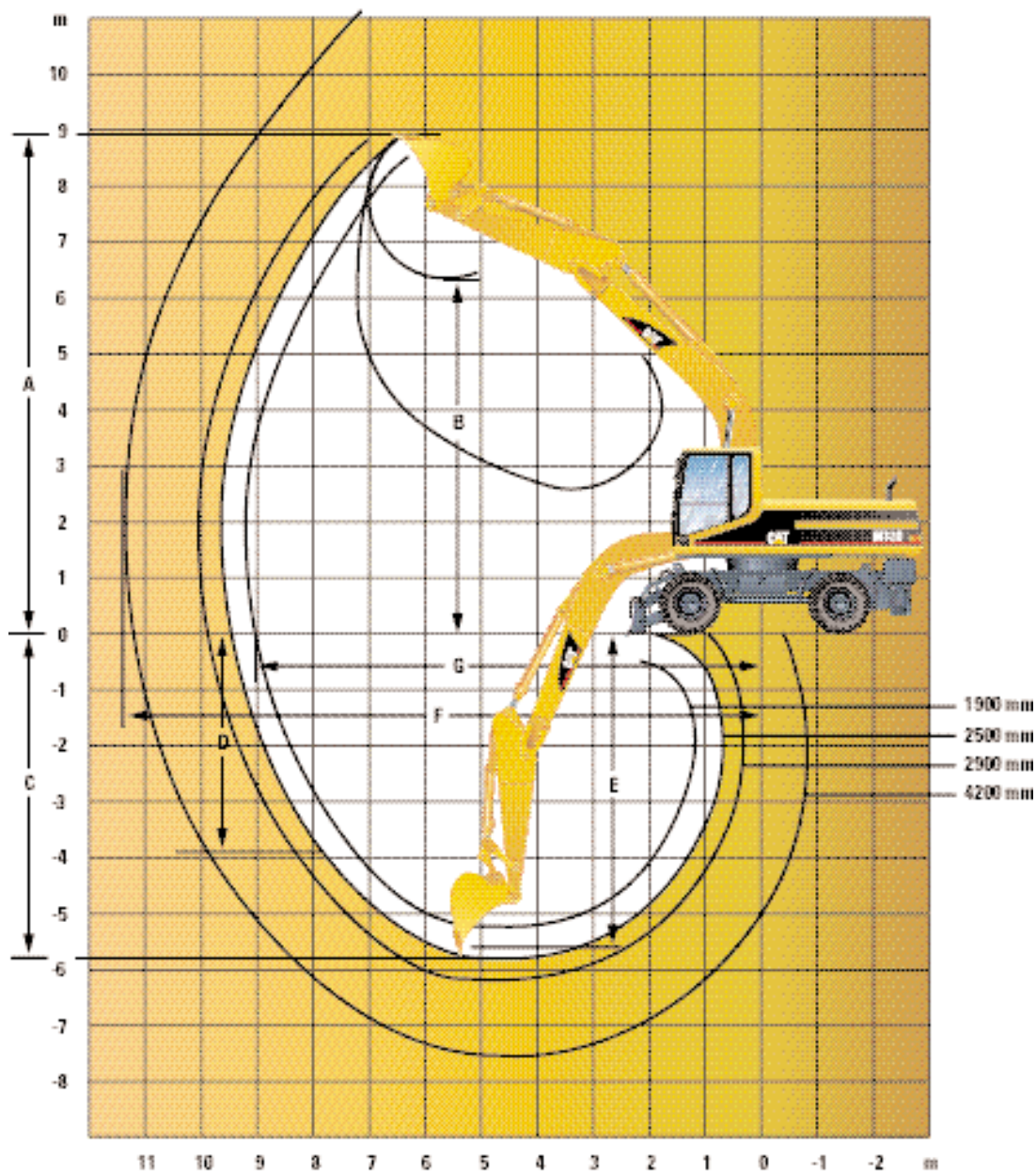

Bras	1900 mm	2500 mm	2900 mm	4200 mm
Godet	1,05 m³	0,90 m³	0,81 m³	0,55 m³
A Hauteur d'attaque maxi	8620 mm	8970 mm	8800 mm	9500 mm
B Hauteur de chargement maxi	6060 mm	6300 mm	6210 mm	6840 mm
C Profondeur de fouille maxi	5190 mm	5790 mm	6190 mm	7470 mm
D Profondeur maxi pour paroi verticale	2460 mm	3910 mm	3670 mm	5340 mm
E Profondeur maxi pour fond plat de 2500 mm	4940 mm	5580 mm	6000 mm	7350 mm
F Portée maxi	9250 mm	9800 mm	10 070 mm	11 340 mm
G Portée maxi au niveau du sol	9050 mm	9610 mm	9900 mm	11 180 mm
Forces de creusage (SAE):				
Bras	130 kN	99 kN	90 kN	69 kN
Godet	137 kN	127 kN	127 kN	127 kN

Plages de travail

Avec flèche VA.

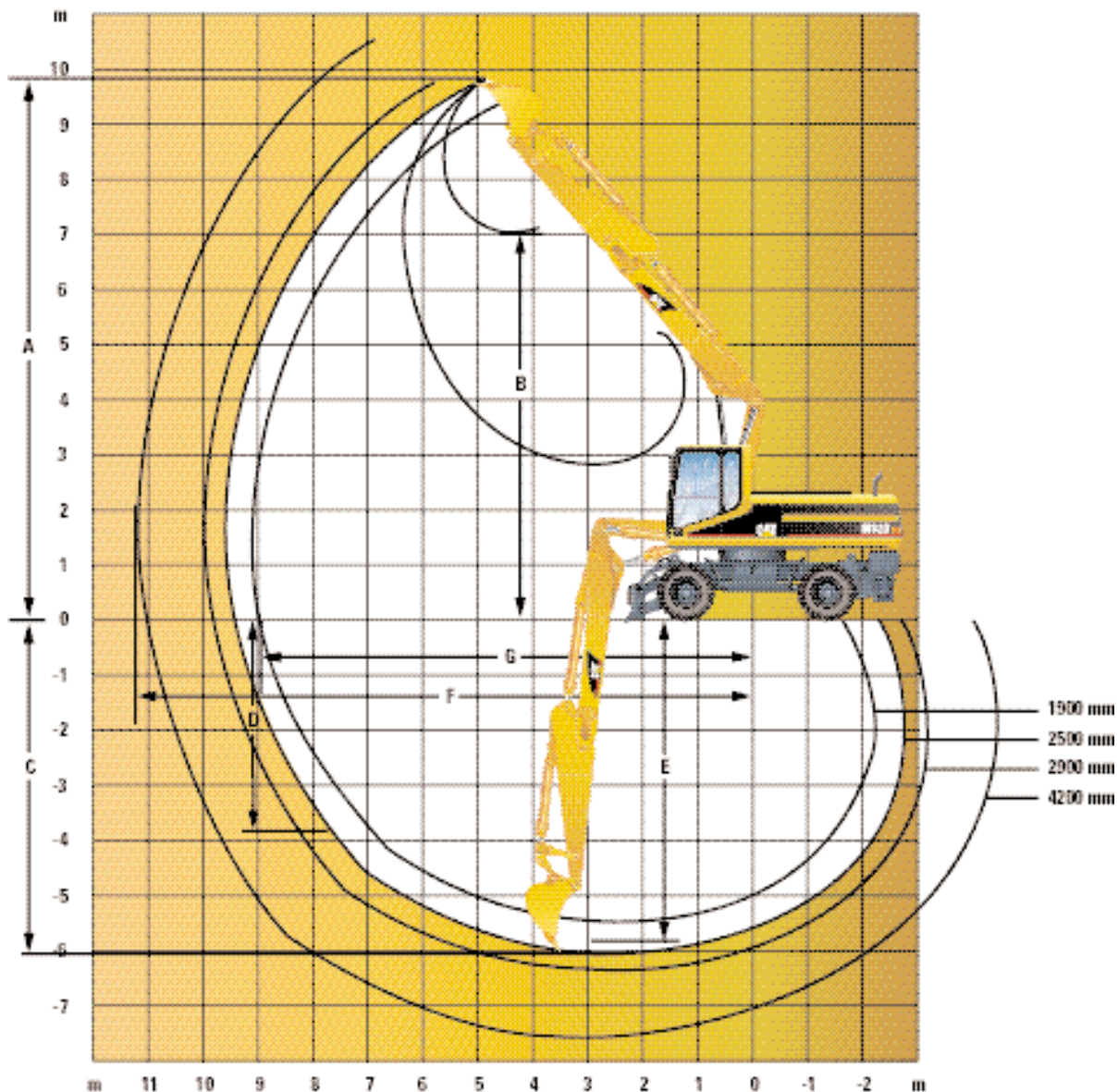

Bras	1900 mm	2500 mm	2900 mm	4200 mm
Godet	1,05 m³	0,90 m³	0,81 m³	0,55 m³
A Hauteur d'attaque maxi	9370 mm	9790 mm	9740 mm	10 630 mm
B Hauteur de chargement maxi	6660 mm	7040 mm	7100 mm	7900 mm
C Profondeur de fouille maxi	5420 mm	6010 mm	6380 mm	7680 mm
D Profondeur maxi pour paroi verticale	2460 mm	3850 mm	3640 mm	5280 mm
E Profondeur maxi pour fond plat de 2500 mm	5000 mm	5620 mm	6000 mm	7360 mm
F Portée maxi	9020 mm	9570 mm	9850 mm	11 120 mm
G Portée maxi au niveau du sol	8820 mm	9380 mm	9670 mm	10 960 mm

Forces de creusage (SAE):

Bras	130 kN	99 kN	90 kN	69 kN
Godet	137 kN	127 kN	127 kN	127 kN

Capacités de levage**

avec flèche monobloc – 5,65 m

Bras
1,9 m

Godet
1,05 m³

Version châssis	3,0 m			4,5 m			6,0 m			7,5 m			m		
6,0 m	Lame arrière relevée Lame arrière au sol Stabilisateurs arrière au sol 2 jeux de stabilisateurs au sol Lame et stabilisateurs au sol						*5,0	*5,0	3,2						
4,5 m	Lame arrière relevée Lame arrière au sol Stabilisateurs arrière au sol 2 jeux de stabilisateurs au sol Lame et stabilisateurs au sol						5,2	*5,5	3,1	3,4		1,9			
3,0 m	Lame arrière relevée Lame arrière au sol Stabilisateurs arrière au sol 2 jeux de stabilisateurs au sol Lame et stabilisateurs au sol						4,9	*6,3	2,9	3,4		1,9	2,6	1,4	8,89
1,5 m	Lame arrière relevée Lame arrière au sol Stabilisateurs arrière au sol 2 jeux de stabilisateurs au sol Lame et stabilisateurs au sol						4,7	*7,1	2,7	3,3		1,8	2,4	1,3	9,10
Niveau du sol	Lame arrière relevée Lame arrière au sol Stabilisateurs arrière au sol 2 jeux de stabilisateurs au sol Lame et stabilisateurs au sol			7,1	*10,4	3,9	4,6	*7,4	2,6	3,2		1,8	2,4	1,3	9,00
-1,5 m	Lame arrière relevée Lame arrière au sol Stabilisateurs arrière au sol 2 jeux de stabilisateurs au sol Lame et stabilisateurs au sol			7,2	*9,9	3,9	4,5	*7,2	2,5	3,0		2,6	2,6	1,4	8,58
-3,0 m	Lame arrière relevée Lame arrière au sol Stabilisateurs arrière au sol 2 jeux de stabilisateurs au sol Lame et stabilisateurs au sol	*11,7	*11,7	8,0	*8,6	4,1	4,7	*6,1	2,6	3,1					

Bras
2,5 m

Godet
0,9 m³

Version châssis	3,0 m			4,5 m			6,0 m			7,5 m			m		
4,5 m	Lame arrière relevée Lame arrière au sol Stabilisateurs arrière au sol 2 jeux de stabilisateurs au sol Lame et stabilisateurs au sol						*5,1	*5,1	3,2	3,6		2,1			
3,0 m	Lame arrière relevée Lame arrière au sol Stabilisateurs arrière au sol 2 jeux de stabilisateurs au sol Lame et stabilisateurs au sol			*8,1	*8,1	4,7	5,1	*6,0	3,0	3,5		2,0	*1,4	1,3	9,45
1,5 m	Lame arrière relevée Lame arrière au sol Stabilisateurs arrière au sol 2 jeux de stabilisateurs au sol Lame et stabilisateurs au sol			7,5	*9,7	4,2	4,8	*6,8	2,8	3,3		1,9	*1,5	1,2	9,65
Niveau du sol	Lame arrière relevée Lame arrière au sol Stabilisateurs arrière au sol 2 jeux de stabilisateurs au sol Lame et stabilisateurs au sol			7,2	*10,4	4,0	4,6	*7,4	2,6	3,3		1,8	*1,6	1,2	9,56
-1,5 m	Lame arrière relevée Lame arrière au sol Stabilisateurs arrière au sol 2 jeux de stabilisateurs au sol Lame et stabilisateurs au sol			7,2	*10,3	3,9	4,6	*7,4	2,5	3,2		1,8	*1,7	1,3	9,17
-3,0 m	Lame arrière relevée Lame arrière au sol Stabilisateurs arrière au sol 2 jeux de stabilisateurs au sol Lame et stabilisateurs au sol	*13,4	*13,4	7,3	*9,4	4,0	4,6	*6,8	2,6	3,1			*2,1	1,5	8,44
-4,5 m	Lame arrière relevée Lame arrière au sol Stabilisateurs arrière au sol 2 jeux de stabilisateurs au sol Lame et stabilisateurs au sol			*7,1	*7,1	4,3	5,1								

Version châssis	
6,0 m	Lame arrière relevée Lame arrière au sol Stabilisateurs arrière au sol 2 jeux de stabilisateurs au sol Lame et stabilisateurs au sol
4,5 m	Lame arrière relevée Lame arrière au sol Stabilisateurs arrière au sol 2 jeux de stabilisateurs au sol Lame et stabilisateurs au sol
3,0 m	Lame arrière relevée Lame arrière au sol Stabilisateurs arrière au sol 2 jeux de stabilisateurs au sol Lame et stabilisateurs au sol
1,5 m	Lame arrière relevée Lame arrière au sol Stabilisateurs arrière au sol 2 jeux de stabilisateurs au sol Lame et stabilisateurs au sol
Niveau du sol	Lame arrière relevée Lame arrière au sol Stabilisateurs arrière au sol 2 jeux de stabilisateurs au sol Lame et stabilisateurs au sol
-1,5 m	Lame arrière relevée Lame arrière au sol Stabilisateurs arrière au sol 2 jeux de stabilisateurs au sol Lame et stabilisateurs au sol
-3,0 m	Lame arrière relevée Lame arrière au sol Stabilisateurs arrière au sol 2 jeux de stabilisateurs au sol Lame et stabilisateurs au sol
-4,5 m	Lame arrière relevée Lame arrière au sol Stabilisateurs arrière au sol 2 jeux de stabilisateurs au sol Lame et stabilisateurs au sol

Version châssis	
6,0 m	Lame arrière relevée Lame arrière au sol Stabilisateurs arrière au sol 2 jeux de stabilisateurs au sol Lame et stabilisateurs au sol
4,5 m	Lame arrière relevée Lame arrière au sol Stabilisateurs arrière au sol 2 jeux de stabilisateurs au sol Lame et stabilisateurs au sol
3,0 m	Lame arrière relevée Lame arrière au sol Stabilisateurs arrière au sol 2 jeux de stabilisateurs au sol Lame et stabilisateurs au sol
1,5 m	Lame arrière relevée Lame arrière au sol Stabilisateurs arrière au sol 2 jeux de stabilisateurs au sol Lame et stabilisateurs au sol
Niveau du sol	Lame arrière relevée Lame arrière au sol Stabilisateurs arrière au sol 2 jeux de stabilisateurs au sol Lame et stabilisateurs au sol
-1,5 m	Lame arrière relevée Lame arrière au sol Stabilisateurs arrière au sol 2 jeux de stabilisateurs au sol Lame et stabilisateurs au sol
-3,0 m	Lame arrière relevée Lame arrière au sol Stabilisateurs arrière au sol 2 jeux de stabilisateurs au sol Lame et stabilisateurs au sol
-4,5 m	Lame arrière relevée Lame arrière au sol Stabilisateurs arrière au sol 2 jeux de stabilisateurs au sol Lame et stabilisateurs au sol

Capacités de levage**

avec flèche à réglage hydraulique – 5,41 m

Bras
1,9 m

Godet
1,05 m³

Version châssis	3,0 m			4,5 m			6,0 m			7,5 m			8,65 m		
6,0 m	Lame arrière relevée						*4,7		3,3						
	Lame arrière au sol							*4,7	3,8						
	Stabilisateurs arrière au sol								4,6						
	2 jeux de stabilisateurs au sol						*4,7		*4,7						
	Lame et stabilisateurs au sol						*4,7		*4,7						
4,5 m	Lame arrière relevée			*6,2		5,3	*5,2		3,3						
	Lame arrière au sol				*6,2	6,1		*5,2	3,8						
	Stabilisateurs arrière au sol					*6,2			4,5						
	2 jeux de stabilisateurs au sol			*6,2		*6,2	*5,2		*5,2						
	Lame et stabilisateurs au sol			*6,2		*6,2	*5,2		*5,2						
3,0 m	Lame arrière relevée			*7,5		5,1	5,2		3,7	3,4		1,9	2,8	1,5	8,65
	Lame arrière au sol				*7,5	5,8		*6,0	3,3		*5,1	2,3		*3,3	1,9
	Stabilisateurs arrière au sol					6,9			4,5			2,9		*3,3	2,3
	2 jeux de stabilisateurs au sol			*7,5		*6,0		*6,0	5,5		*5,1	4,5	*3,3	*3,3	*3,3
	Lame et stabilisateurs au sol			*7,5		*7,5	*6,0		5,5		*5,1	3,7	*3,3	*3,3	3,0
1,5 m	Lame arrière relevée			7,9		5,0	5,1		3,2	3,4		1,9	2,6	1,4	8,87
	Lame arrière au sol				*9,3	5,7		*6,8	3,8			2,2		*3,3	1,7
	Stabilisateurs arrière au sol					6,9			4,5		*5,5	2,8		*3,3	2,2
	2 jeux de stabilisateurs au sol			*9,3		*9,3	*6,8		6,4			4,5	*3,3	*3,3	*3,3
	Lame et stabilisateurs au sol			*9,3		8,4	*6,8		5,5			3,7	*3,3		2,8
Niveau du sol	Lame arrière relevée	*14,8		9,1		4,9	5,2		3,0	3,3		1,8	2,6	1,8	8,77
	Lame arrière au sol		*14,8	10,9		5,7		*7,3	3,6			2,2		*3,5	2,2
	Stabilisateurs arrière au sol			13,6		6,9			4,4			2,7		*3,5	2,7
	2 jeux de stabilisateurs au sol	*14,8		*14,8	*10,4	*10,1	*7,3		6,5	*5,7		4,3	*3,5		4,3
	Lame et stabilisateurs au sol	*14,8		*14,8		8,6	*7,3		5,6	*5,7		3,6	*3,5		3,6
-1,5 m	Lame arrière relevée	16,6		8,9	8,2	4,7	4,9		2,8					2,8	1,5
	Lame arrière au sol		*17,4	10,7		5,6		*7,6	3,3						1,8
	Stabilisateurs arrière au sol			13,7		6,9			4,1					*3,8	2,3
	2 jeux de stabilisateurs au sol	*17,4		*17,4	*10,6	10,4	*7,6		6,4				*3,8		3,7
	Lame et stabilisateurs au sol	*17,4		*17,4		8,9	*7,6		5,3						3,1
-3,0 m	Lame arrière relevée	17,3		9,1	8,0	4,6	4,8		2,7						
	Lame arrière au sol		*18,1	10,9		5,4		*6,2	3,2						
	Stabilisateurs arrière au sol			13,9		6,7			4,0						
	2 jeux de stabilisateurs au sol	*18,1		*18,1	*10,9	10,6	*6,2		*6,2						
	Lame et stabilisateurs au sol	*18,1		*18,1		8,6	*6,2		5,2						

Version châssis	
6,0 m	Lame arrière relevée Lame arrière au sol Stabilisateurs arrière au sol 2 jeux de stabilisateurs au sol Lame et stabilisateurs au sol
4,5 m	Lame arrière relevée Lame arrière au sol Stabilisateurs arrière au sol 2 jeux de stabilisateurs au sol Lame et stabilisateurs au sol
3,0 m	Lame arrière relevée Lame arrière au sol Stabilisateurs arrière au sol 2 jeux de stabilisateurs au sol Lame et stabilisateurs au sol
1,5 m	Lame arrière relevée Lame arrière au sol Stabilisateurs arrière au sol 2 jeux de stabilisateurs au sol Lame et stabilisateurs au sol
Niveau du sol	Lame arrière relevée Lame arrière au sol Stabilisateurs arrière au sol 2 jeux de stabilisateurs au sol Lame et stabilisateurs au sol
-1,5 m	Lame arrière relevée Lame arrière au sol Stabilisateurs arrière au sol 2 jeux de stabilisateurs au sol Lame et stabilisateurs au sol
-3,0 m	Lame arrière relevée Lame arrière au sol Stabilisateurs arrière au sol 2 jeux de stabilisateurs au sol Lame et stabilisateurs au sol
-4,5 m	Lame arrière relevée Lame arrière au sol Stabilisateurs arrière au sol 2 jeux de stabilisateurs au sol Lame et stabilisateurs au sol

Bras
2,5 m

Godet
0,9 m³

Version châssis	3,0 m			4,5 m			6,0 m			7,5 m			8,65 m		
6,0 m	Lame arrière relevée								*4,2		3,5				
	Lame arrière au sol									*4,2	4,0				
	Stabilisateurs arrière au sol										*4,2				
	2 jeux de stabilisateurs au sol								*4,2						
	Lame et stabilisateurs au sol								*4,2						
4,5 m	Lame arrière relevée			*5,4		*5,4	*4,7		3,4	3,6		2,1			
	Lame arrière au sol				*5,4	*5,4		*4,7	3,9		*4,5	2,5			
	Stabilisateurs arrière au sol					*5,4			4,7			3,1			
	2 jeux de stabilisateurs au sol			*5,4		*5,4	*4,7		*4,7	*4,5		*4,5			
	Lame et stabilisateurs au sol			*5,4		*5,4	*4,7		*4,7	*4,5		3,9			
3,0 m	Lame arrière relevée	*8,2		*8,2	7,4	5,1	5,2		3,4	3,6		2,1	*1,5	1,4	9,22
	Lame arrière au sol		*8,2	*8,2		*5,9		*5,6	3,8		*4,8	2,5		*1,5	*1,5
	Stabilisateurs arrière au sol			*8,2		7,0			4,5			*3,1		*1,5	*1,5
	2 jeux de stabilisateurs au sol	*8,2		*8,2	*7,4	*7,4	*5,6		*5,6	*4,8		*4,8	*1,5	*1,5	*1,5
	Lame et stabilisateurs au sol	*8,2		*8,2		*7,4	*5,6		*5,6	*4,8		3,9	*1,5	*1,5	*1,5
1,5 m	Lame arrière relevée	*11,4		9,2	8,0	5,1	5,2		3,3	3,6		2,1	*1,5	1,3	9,42
	Lame arrière au sol		*11,4	10,8		5,8		*6,5	3,8		*5,3	2,4		*1,5	*1,5
	Stabilisateurs arrière au sol			*11,4		*6,8			4,5		*5,0	3,0		*1,5	*1,5
	2 jeux de stabilisateurs au sol	*11,4		*11,4	*9,2	*9,2	*6,5		6,5	*5,3		4,6	*1,5	*1,5	*1,5
	Lame et stabilisateurs au sol	*11,4		*11,4		8,5	*6,5		*5,5	*5,3		3,9	*1,5	*1,5	*1,5
Niveau du sol	Lame arrière relevée	*14,2		9,3	8,0	5,0	5,2		3,2	3,4		1,9	*1,6	1,3	9,33
	Lame arrière au sol		*14,2	10,9		5,7		*7,2	3,7		*5,5	2,3		*1,6	1,6
	Stabilisateurs arrière au sol			13,3		6,9			4,5			2,9		*1,6	*1,6
	2 jeux de stabilisateurs au sol	*14,2		*14,2	*10,3	*10,0	*7,2		6,5	*5,6		4,5	*1,6	*1,6	*1,6
	Lame et stabilisateurs au sol	*14,2		*14,2		8,5	*7,2		5,5	*5,6		3,7	*1,6	*1,6	*1,6
-1,5 m	Lame arrière relevée	16,4		9,0	8,2	4,8	5,1		3,0	3,3		1,8	*1,8	1,4	8,93
	Lame arrière au sol		*17,0	10,8		5,6		*7,5	3,5			2,2		1,7	
	Stabilisateurs arrière au sol			13,8		6,9			4,3		5,5	2,8		*1,8	*1,8
	2 jeux de stabilisateurs au sol	*17,0		*17,0	*10,5	*10,5	*7,5		6,6	*5,5		4,4	*1,8	*1,8	*1,8
	Lame et stabilisateurs au sol	*17,0		*17,0		8,8	*7,5		5,5	*5,5		3,6	*1,8	*1,8	*1,8
-3,0 m	Lame arrière relevée	17,2		9,0	8,1	4,7	4,9		2,8					*2,2	1,6
	Lame arrière au sol		*17,7	10,8		5,5		*7,3	3,3					*2,2	2,0
	Stabilisateurs arrière au sol			13,8		6,8			4,1						*2,2
	2 jeux de stabilisateurs au sol	*17,7		*17,7	*10,8	10,8	*7,3		6,4				*2,2	*2,2	*2,2
	Lame et stabilisateurs au sol	*17,7		*17,7		8,8	*7,3		5,3					*2,2	*2,2
-4,5 m	Lame arrière relevée	*16,6		9,0											
	Lame arrière au sol		*16,6	10,8											
	Stabilisateurs arrière au sol			13,8											
	2 jeux de stabilisateurs au sol	*16,6		*16,6											
	Lame et stabilisateurs au sol	*16,6		*16,6											

Version châssis	
6,0 m	Lame arrière relevée Lame arrière au sol Stabilisateurs arrière au sol 2 jeux de stabilisateurs au sol Lame et stabilisateurs au sol
4,5 m	Lame arrière relevée Lame arrière au sol Stabilisateurs arrière au sol 2 jeux de stabilisateurs au sol Lame et stabilisateurs au sol
3,0 m	Lame arrière relevée Lame arrière au sol Stabilisateurs arrière au sol 2 jeux de stabilisateurs au sol Lame et stabilisateurs au sol
1,5 m	Lame arrière relevée Lame arrière au sol Stabilisateurs arrière au sol 2 jeux de stabilisateurs au sol Lame et stabilisateurs au sol
Niveau du sol	Lame arrière relevée Lame arrière au sol Stabilisateurs arrière au sol 2 jeux de stabilisateurs au sol Lame et stabilisateurs au sol
-1,5 m	Lame arrière relevée Lame arrière au sol Stabilisateurs arrière au sol 2 jeux de stabilisateurs au sol Lame et stabilisateurs au sol
-3,0 m	Lame arrière relevée Lame arrière au sol Stabilisateurs arrière au sol 2 jeux de stabilisateurs au sol Lame et stabilisateurs au sol
-4,5 m	Lame arrière relevée Lame arrière au sol Stabilisateurs arrière au sol 2 jeux de stabilisateurs au sol Lame et stabilisateurs au sol

Équipement de série

La M320 est un modèle destiné au marché mondial. De ce fait, les équipements de série ou fournis en option peuvent varier selon la région. Votre concessionnaire Cat dispose des renseignements les plus récents sur l'offre valable dans votre pays.

Commandes par manipulateurs pilotés, réglables	Siège suspendu avec accoudoirs réglables, soutien lombaire et ceinture de sécurité à enrouleur	Essieu avant oscillant verrouillable
Alternateur de 55A	Klaxon	Sélecteur de mode de puissance, économie et standard
Commande de régime moteur automatique (AEC)	Moteur diesel 3116 T Cat à émissions réduites, 100 kW à 2300 tr/min	Arbre de transmission d'une pièce
Batteries Caterpillar (2)	Démarrage électrique 24 V	Pare-brise ouvrant en deux parties et toit plein-ciel ouvrant
Cabine avec:	Maintien de la puissance intégrale jusqu'à 2950 m d'altitude	Frein de stationnement
Cendrier et allume-cigares	Limiteur de rétrogradage	Prééquipement pour le montage à l'avant ou à l'arrière d'une lame et/ou de stabilisateurs et lame (options)
Porte-bouteilles	Pneus jumelés 10.00-20	Ventilation par air pulsé et filtré, 3 vitesses
Crochet pour vêtements	Commande de puissance électronique avec circuit de secours	Rétroviseurs, gauche et droit
Glacière derrière le siège du conducteur	Circuit de freinage entièrement hydraulique	Colonne de direction inclinable
Tapis de sol	Direction entièrement hydraulique avec direction de secours	Frein de tourelle automatique
Glaces en verre trempé et teinté homologuées CE, pressurisation et insonorisation	Limiteur hydraulique de vitesse maxi	Circuit hydraulique load-sensing à cylindrée variable
Chauffage et dégivrage	Transmission hydrostatique à deux gammes de vitesse, 4 roues motrices avec inversion de sens de marche dans la foulée	Marchepieds largement dimensionnés des deux côtés
Verrouillage hydraulique actionné par la console gauche		Essuie-glace/lave-glace
Plafonnier		
Poche pour documentation		
Eclairage route avec phares, feux stop et clignotants de direction		

Options

Contrepoids supplémentaire de 400 kg	vérin de bras	Gyrophare
Climatiseur	vérin VA	Entretoises en caoutchouc à placer entre les pneus jumelés
Avertisseur pneumatique	Fixation pour benne preneuse	Bras
Siège à suspension pneumatique	Lame, montée à l'avant ou à l'arrière	1900 mm
Avertisseur de recul	Protections	2500 mm
Soupapes anti-affaissement pour vérin de flèche VA	Toit de cabine (FOPS)	2900 mm
pour vérin de bras	Pare-brise	4200 mm
pour vérin de godet	Antivandalisme	3400 mm pour manutention
Circuits hydrauliques auxiliaires:	Appui-tête sur siège conducteur	Panneaux d'insonorisation
circuit moyenne pression pour flèche et bras	Équipement pour levage de charges lourdes	Pare-soleil
circuit haute pression pour flèche et bras	Eclairage	pour toit plein-ciel en polycarbonate
circuit de marteau pour flèche et bras	Avertissement, monté sur le bras	pour vitre arrière
Huile hydraulique biodégradable	Projecteur, compatible avec toutes les flèches	pour vitre latérale droite
Flèches	Projecteurs avant, montés sur la cabine (2)	Direction de secours
Flèche monobloc	Projecteur arrière, monté sur la cabine (1)	Dispositif d'orientation pour godet de curage de fossés
Flèche à volée variable (VA)	Stabilisateurs à claveter, à commande individuelle	Pneumatiques
Godets	1 jeu, monté à l'avant ou à l'arrière	Pointes
Timonerie de godet	2 jeux, montés à l'avant et à l'arrière	Coffre à outils, monté sur le côté gauche et/ou droit du châssis
avec soupape de dérivation	Avertisseur de surcharge	Verrouillage de la vitesse de translation
sans soupape de dérivation	Pare-pluie pour pare-brise	Arbre de transmission en deux parties
Cabine Deluxe (vitre latérale ouvrante)	Kit de montage de radio avec haut-parleurs et antenne (radio non comprise)	Essuie-glace et lave-glace pour la partie inférieure du pare-brise
Rehausse de cabine fixe de 1,2 m	Radio (avec kit de montage)	
Clapets de sécurité	Pompe électrique de remplissage de carburant	
vérin de flèche		

'Service client 5 étoiles' Cat

A l'achat d'une M320 Cat, vous êtes assuré du Service client 5 étoiles de votre concessionnaire Cat – un label de fiabilité unique en son genre.

Le 'Service client 5 étoiles' Cat est synonyme de tranquillité d'esprit et déploie ses effets dès votre première prise de contact avec le concessionnaire Cat. Grâce à ce partenariat, vous pouvez vous consacrer à vos affaires sans vous soucier de l'équipement. En effet, le 'Service client 5 étoiles' Cat réunit les produits, les services et les compétences du personnel mis à votre disposition par Caterpillar et le réseau des concessionnaires Cat. Vous pouvez compter sur eux pour vous aider à maintenir une longueur d'avance.

Le 'Service client 5 étoiles' comprend les Services de gestion du matériel pour vous aider à prendre une décision d'achat en connaissance de cause et qui répond à vos besoins spécifiques tout en vous garantissant une bonne rentabilité. Nous sommes là pour vous faciliter les décisions en matière de choix du matériel et pour vous conseiller sur les aspects financiers, depuis l'achat d'une machine jusqu'à l'évaluation des coûts d'utilisation en passant par le financement ou la location.

Les Services d'entretien ont pour but d'optimiser la disponibilité et la rentabilité de vos machines. Le concessionnaire Cat vous propose une vaste gamme de produits et de prestations d'entretien susceptibles d'optimiser les performances de votre matériel au coût le plus bas possible.

Grâce aux Services prédictifs, vous pouvez prévoir les incidents potentiels et empêcher ainsi les réparations imprévues. Les Services prédictifs Cat permettent à votre matériel de rester toujours sur la brèche. Davantage de temps productif et un taux supérieur de disponibilité se traduisent pour vous par une augmentation des recettes.



Les Services de rénovation vous procurent un vaste choix d'options de réparation. Grâce aux pièces et aux organes reconditionnés dans les usines Caterpillar, vos machines retournent au chantier en un minimum de temps, sans parler des coûts de réparation plus faibles. Avantages: coût d'exploitation plus bas et rentabilité supérieure de votre entreprise.

La remarquable disponibilité des pièces Cat d'origine ainsi que les spécialistes bien formés sont les garants pour que chaque réparation se fasse correctement la première fois et que votre machine retourne au chantier dans les plus brefs délais.



«Le 'Service client 5 étoiles' Cat, c'est notre engagement de vous fournir le meilleur équipement et le meilleur service après-vente afin que vous disposiez des solutions les plus avantageuses pour votre entreprise.» Caterpillar et les concessionnaires Cat

Pelle sur pneus M320

HFHH2185-1 (08/2000) hr

Les machines représentées ne comportent pas nécessairement les équipements de série.
Pour les options disponibles, s'adresser au concessionnaire Caterpillar.
Sous réserve de modification sans préavis.

www.CAT.com

© 2000 Caterpillar

CATERPILLAR[®]